

## FICHA TÉCNICA / LOGÍSTICA

Galleta con lágrima de chocolate

### 1. DATOS DEL PRODUCTO

**Descripción del producto:** Galleta con lagrima de chocolate liquido.

**Unidades por caja:** 200 Uds.

**Peso neto unidad:** 5 g.

**Peso neto por caja:** 1000 g.

**Temperatura conservación:** Ambiente.

**Venta unitaria por:** Caja.

**Medidas caja:** 185 x 130 x 195 mm.

**Caducidad:** 18 meses.

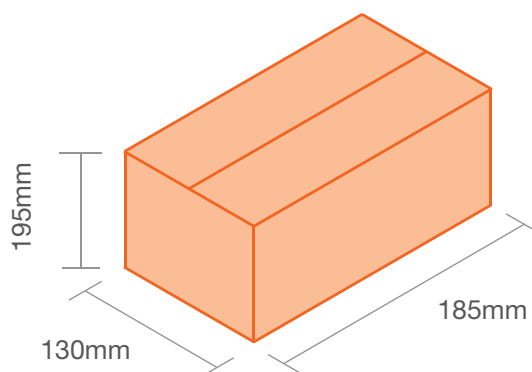

### 2. MATERIAL SOBRE

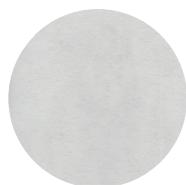

COMPLEJO DE ALUMINIO

Formato: 70 x 38 mm



### 3. LOGÍSTICA

**Envíos de:** 324 cajas.

**Medidas palet:** 0,80 x 1,2m -palet europeo-

**Cajas por rellano:** 36

**Altura total:** 1,90

**Número de pisos:** 9

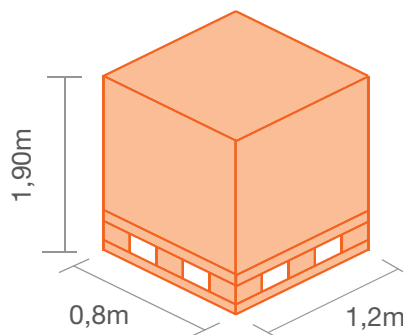

### 4. SISTEMA DE CALIDAD

El proceso de embolsado se realiza en nuestras instalaciones de manera totalmente automatizada, bajo el amparo del Registro General Sanitario N° 23.02580/B, así como del R.S.I. N° 23.4321/CAT y bajo las normas de los Sistemas de Gestión de Seguridad Alimentaria ISO 22000:2005.