

FICHA TÉCNICA / LOGÍSTICA

Galleta caramelizada Speculoos

1. DATOS DEL PRODUCTO

Descripción del producto: Galleta Caramelizada

Unidades por caja: 225 unidades

Peso neto unidad: 6 gramos

Peso neto por caja: 1350 gramos

Temperatura conservación: ambiente

Venta unitaria por: caja

Medidas caja: 290 x 195 x 130mm

Caducidad: 9 meses

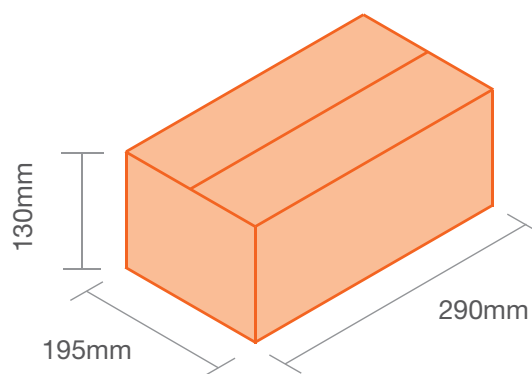

2. MATERIAL SOBRE



POLIPROPILENO METALIZADO
Complejo de aluminio, papel y polipropileno



3. LOGÍSTICA

Envíos de: 224 cajas

Medidas palet: 0,80 x 1,2m -palet europeo-

Cajas por rellano: 16

Altura total: 2

Número de pisos: 14

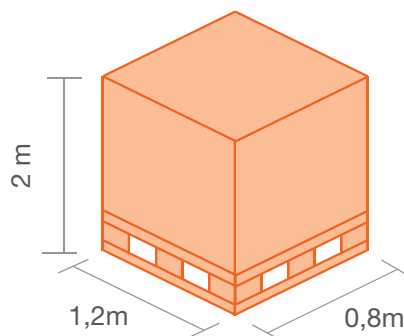

4. SISTEMA DE CALIDAD

El proceso de embolsado se realiza en nuestras instalaciones de manera totalmente automatizada, bajo el amparo del Registro General Sanitario N° 23.02580/B, así como del R.S.I. N° 23.4321/CAT y bajo las normas de los Sistemas de Gestión de Seguridad Alimentaria ISO 22000:2005.