

FICHA TÉCNICA / LOGÍSTICA

- Edulcorante, Sobre de 1g, stick - Caja 500 unidades.

1. DATOS DEL PRODUCTO

Descripción del producto: Edulcorante a base de Aspartamo estuchado en formato stick.

Unidades por caja: 500

Presentación: cajas de 5.000 Uds. (contenido 10 cajas de 500 Uds.)

Peso neto unidad: 1 gramo

Peso bruto por caja: 6,5 Kg

Temperatura conservación: ambiente

Peso neto por caja: 5 Kg

Medidas caja: 795 x 295 x 195mm

Caducidad: 18 meses

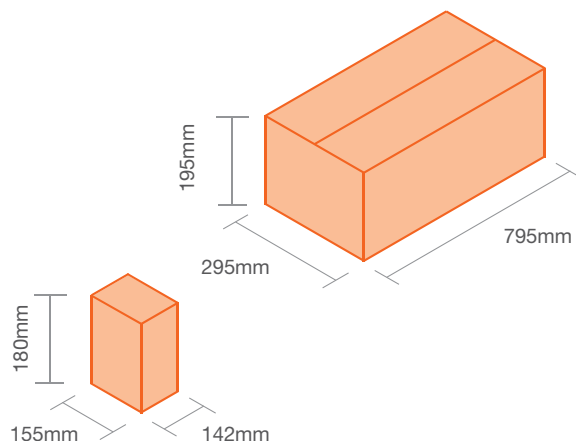

2. MATERIAL SOBRE



ESTUCADO

Formato: 19 x 60mm

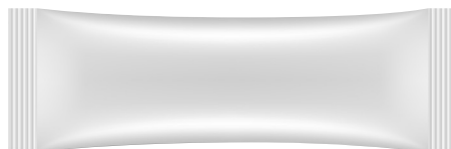

3. LOGÍSTICA

Envíos de: 20 cajas

Medidas palet: 0,80 x 1,2m -palet europeo-

Cajas por rellano: 4

Altura total: 1,575 metros

Número de pisos: 5

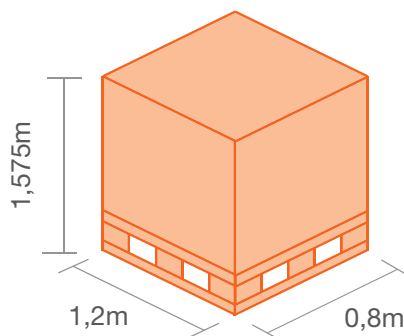

4. SISTEMA DE CALIDAD

El proceso de embolsado se realiza en nuestras instalaciones de manera totalmente automatizada, bajo el amparo del Registro General Sanitario N° 23.02580/B, así como del R.S.I. N° 23.4321/CAT y bajo las normas de los Sistemas de Gestión de Seguridad Alimentaria ISO22000:2005.