

FICHA TÉCNICA / LOGÍSTICA

Chocolate Bolero gracias por su visita

1. DATOS DEL PRODUCTO

Descripción del producto: Chocolate Bolero

gracias por su visita

Unidades por caja: 500 unidades

Peso neto unidad:

Peso neto por caja: 1750 gramos

Temperatura conservación: 5°C - 18°C

Venta unitaria por: caja

Medidas caja: 288 x 168 x 188mm

Caducidad: 18 meses

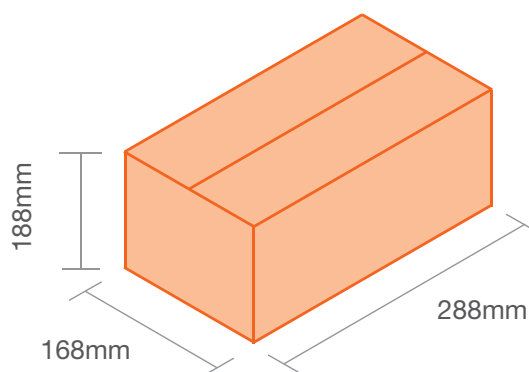

2. MATERIAL SOBRE

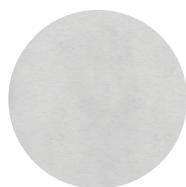

POLIPROPILENO METALIZADO

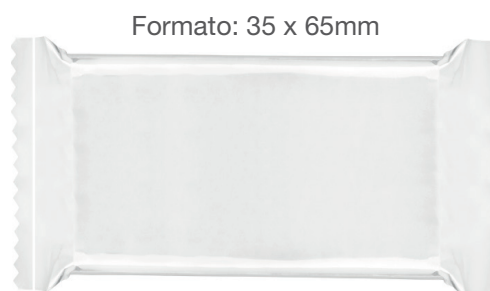

3. LOGÍSTICA

Envíos de:

Medidas palet: 0,80 x 1,2m -palet europeo-

Cajas por rellano: 16

Altura total: 1,9m

Número de pisos: 10

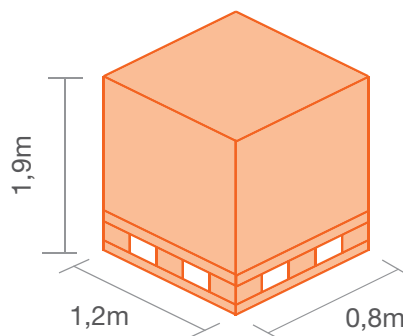

4. SISTEMA DE CALIDAD

El proceso de embolsado se realiza en nuestras instalaciones de manera totalmente automatizada, bajo el amparo del Registro General Sanitario Nº 23.02580/B, así como del R.S.I. Nº 23.4321/CAT y bajo las normas de los Sistemas de Gestión de Seguridad Alimentaria ISO 22000:2005.